

**Pensati in Italia, prodotti in Italia**  
*Designed and made in Italy*



**IL MARCHIO ITALIANO  
DELLE STOVIGLIE  
SOSTENIBILI**

# DOpla, dal 1964.

Da oltre 50 anni, DOpla è sinonimo di qualità, affidabilità e innovazione nel settore delle stoviglie monouso in carta, plastica e bioplastica. Fondata nel 1964, l'azienda ha saputo accompagnare generazioni di consumatori nella vita quotidiana, nelle occasioni speciali e nel mondo della ristorazione professionale. Un marchio che è diventato punto di riferimento per chi cerca soluzioni pratiche, sicure e sostenibili.

# VISION

Accompagniamo l'evoluzione del gusto e delle preferenze dei nostri consumatori costruendo un mondo più pratico, sicuro e gioioso, bilanciando nel contempo le nostre emissioni di CO2 per la salvaguardia dell'ambiente.

# MISSION

Rispondiamo alle esigenze dei consumatori e degli operatori professionali per la conservazione, il trasporto, il consumo e lo smaltimento di cibi e bevande in condizione di massima igiene, in ogni ambiente di utilizzo. Per questo continuiamo ad essere una primaria realtà industriale, fortemente radicata in Italia. Coltiviamo l'attenzione allo sviluppo delle persone che condividono il nostro percorso di ricerca e produzione, imparando ogni giorno dall'innovazione legata alla nostra offerta. 'Net Zero': impatto zero è il denominatore comune nello sviluppo di prodotti e processi realizzato da DOpla in collaborazione con fornitori di materie prime e servizi, e i principali centri di certificazione. Zero emissioni, zero rifiuti, riduzione dei materiali di imballaggio, ottimizzazione logistica sono le principali direttrici della nostra azione e del valore che generiamo.



Sostenibilità



Qualità



Innovazione



Servizio



Passione



Competenze

# BICCHIERI IN PLASTICA PER DISTRIBUTORI MANUALI



| Codice | Materiale | Descrizione                        | Pezzi x conf. | peso unitario g (+/-5%) | Colore      | EAN           | Imballo | Colli x strato | Strati | Colli x Pallet | Altezza pallet (cm) |
|--------|-----------|------------------------------------|---------------|-------------------------|-------------|---------------|---------|----------------|--------|----------------|---------------------|
| 02360  | PP        | bicchieri 200ml                    | 50            | 2,20                    | trasparente | 8008650023600 | 30      | 6              | 6      | 36             | 207                 |
| 02361  | PP        | bicchieri 200ml                    | 100           | 2,20                    | trasparente | 8008650023617 | 30      | 6              | 4      | 24             | 223                 |
| 02431  | PP        | bicchieri 200ml                    | 100           | 2,20                    | bianco      | 8008650024317 | 30      | 6              | 4      | 24             | 223                 |
| 22675  | PP        | bicchieri 200ml imb. singolarmente | 250           | 2,20                    | trasparente | 8005090019729 | 2       | 6              | 4      | 24             | 219                 |
| 02366  | PP        | bicchieri 230ml (200 L)            | 100           | 2,50                    | trasparente | 8008650023662 | 30      | 6              | 4      | 24             | 227                 |
| 22638  | PS        | bicchieri 200ml R                  | 50            | 2,55                    | bianco      | 8008650290507 | 30      | 6              | 6      | 36             | 207                 |
| 22639  | PS        | bicchieri 200ml R                  | 100           | 2,45                    | bianco      | 8008650322819 | 30      | 6              | 4      | 24             | 223                 |

Tolleranza +/-5% su peso, dimensioni e capacità



200ml | cod.02360  
200ml | cod.02361  
200ml | cod.22675



230ml | cod.02366



200ml | cod.02431  
200ml | cod.22638  
200ml | cod.22639

| Codice | Materiale | Descrizione          | Pezzi x conf. | peso unitario g (+/-5%) | Colore          | EAN           | Imballo | Colli x strato | Strati | Colli x Pallet | Altezza pallet (cm) |
|--------|-----------|----------------------|---------------|-------------------------|-----------------|---------------|---------|----------------|--------|----------------|---------------------|
| 42124  | PS        | bicchieri 166ml D.M. | 100           | 2,50                    | nocciola/bianco | 8005090003445 | 30      | 6              | 3      | 18             | 183                 |
| 22709  | PS        | bicchieri 166ml D.M. | 100           | 2,35                    | bianco          | 8005090018319 | 30      | 6              | 4      | 24             | 199                 |

Tolleranza +/-5% su peso, dimensioni e capacità



166ml | cod. 42124



166ml | cod.22709

# BICCHIERI OCS (OFFICE COFFEE SERVICE)



| Codice | Materiale | Descrizione         | Pezzi x conf. | peso unitario g (+/-5%) | Colore                  | EAN           | Imballo | Colli x strato | Strati | Colli x Pallet | Altezza pallet (cm) |
|--------|-----------|---------------------|---------------|-------------------------|-------------------------|---------------|---------|----------------|--------|----------------|---------------------|
| 42107  | PS        | bicchieri 80ml D.M. | 50            | 1,60                    | bianco                  | 8005090023047 | 48      | 6              | 5      | 30             | 150                 |
| 42110  | PS        | bicchieri 80ml D.M. | 50            | 1,60                    | trasparente/<br>marrone | 8005090002165 | 48      | 6              | 5      | 30             | 150                 |
| 42109  | PS        | bicchieri 80ml D.M. | 50            | 1,60                    | trasparente             | n.d.          | 48      | 6              | 5      | 30             | 150                 |
| 22718  | PS        | bicchieri 80ml D.M. | 50            | 1,60                    | azzurro                 | 8005090024075 | 30      | 7              | 4      | 28             | 115                 |
| 22719  | PS        | bicchieri 80ml D.M. | 50            | 1,60                    | fucsia                  | 8005090024082 | 30      | 7              | 4      | 28             | 115                 |
| 22720  | PS        | bicchieri 80ml D.M. | 50            | 1,60                    | giallo                  | 8005090024099 | 30      | 7              | 4      | 28             | 115                 |

Tolleranza +/-5% su peso, dimensioni e capacità



80ml | cod.42107



80ml | cod.42110



80ml | cod.42109



80ml | cod.22718



80ml | cod.22719



80ml | cod.22720

# BICCHIERI PER DISTRIBUTORI AUTOMATICI



| Codice | Materiale | Descrizione                  | Pezzi x conf. | peso unitario g (+/-5%) | Colore                   | EAN           | Imballo | Colli x strato | Strati | Colli x Pallet | Altezza pallet (cm) |
|--------|-----------|------------------------------|---------------|-------------------------|--------------------------|---------------|---------|----------------|--------|----------------|---------------------|
| 42115  | PS        | bicchieri 166ml D.A. rigato  | 100           | 3,00                    | bianco                   | 8005090024396 | 30      | 6              | 3      | 18             | 183                 |
| 42116  | PS        | bicchieri 166ml D.A. rigato  | 100           | 3,00                    | nocciola/bianco          | 8005090025041 | 30      | 6              | 3      | 18             | 183                 |
| 42118  | PS        | bicchieri 166ml D.A. rigato  | 100           | 3,00                    | trasparente/<br>satinato | 8005090004480 | 30      | 6              | 3      | 18             | 183                 |
| 42121  | PS        | bicchieri 166ml D.A. rigato  | 100           | 3,35                    | nocciola/bianco          | 8005090024822 | 30      | 6              | 3      | 18             | 183                 |
| 22722  | PS        | bicchieri 165ml D.A. Design  | 100           | 3,35                    | bianco                   | 8057913000117 | 30      | 6              | 3      | 18             | 183                 |
| 42122  | PS        | bicchieri 165ml D.A.P Design | 100           | 3,35                    | nocciola/bianco          | 8005090006101 | 30      | 6              | 3      | 18             | 183                 |
| 42123  | PS        | bicchieri 165ml D.A.P Design | 100           | 3,35                    | trasparente/<br>satinato | 8005090004367 | 30      | 6              | 3      | 18             | 183                 |

Tolleranza +/-5% su peso, dimensioni e capacità



166ml | cod. 42115



166ml | cod.42116  
166ml | cod.42121



166ml | cod.42118



73 mm



165ml | cod. 22722



165ml | cod.42122



165ml | cod. 42123



73 mm

# BICCHIERI IN r-PS PER DISTRIBUTORI AUTOMATICI



Nella nostra vita di tutti i giorni la **consapevolezza ambientale è diventata una priorità urgente**. In questo contesto, **l'adozione di materiali sostenibili** diventa fondamentale per ridurre l'impatto ecologico delle nostre attività. **DOpla utilizza polistirene riciclato da post consumo, r-PS nelle stoviglie in plastica**. Questo materiale offre una serie di benefici che vanno al di là della semplice praticità, contribuendo alla tutela dell'ambiente e al raggiungimento di uno stile di vita più sostenibile.

**Le aziende che adottano l'r-PS nelle loro stoviglie, come DOpla, dimostrano un impegno concreto per la sostenibilità ambientale**, contribuendo a rafforzare il rapporto con i propri clienti poiché sempre più consumatori sono sensibili a questi temi.

| Codice | Materiale | Descrizione                    | Pezzi x conf. | peso unitario g (+/-5%) | Colore                   | EAN           | Imballo | Colli x strato | Strati | Colli x Pallet | Altezza pallet (cm) |
|--------|-----------|--------------------------------|---------------|-------------------------|--------------------------|---------------|---------|----------------|--------|----------------|---------------------|
| 42209  | R-PS      | bicchieri 166ml D.A ReNew R-PS | 100           | 3,35                    | bianco                   | 8057913000490 | 30      | 6              | 3      | 18             | 183                 |
| 42183  | R-PS      | bicchieri 166ml D.A. rigato    | 100           | 3,00                    | bianco                   | 8005090022576 | 30      | 6              | 3      | 18             | 183                 |
| 42182  | R-PS      | bicchieri 165ml D.A. Design    | 100           | 3,35                    | trasparente/<br>satinato | 8005090022569 | 30      | 6              | 3      | 18             | 183                 |

Tolleranza +/-5% su peso, dimensioni e capacità



166ml | cod. 42209



166ml | cod. 42183



165ml | cod.42182

# RENEW, IL PRIMO BICCHIERE CIRCOLARE



Re-cycled, re-cyclable, ReNew

ReNew è il nuovo bicchiere per il vending con **plastica riciclata rPS** (polistirene riciclato da post-consumo) che contribuisce alla **riduzione delle emissioni di CO<sub>2</sub>** e favorisce il riutilizzo delle risorse: una soluzione concreta per costruire una reale **economia circolare**. Scegliere ReNew significa ridurre la propria impronta ambientale perché limita l'utilizzo di materie prime vergini, promuovendo un'**economia responsabile**.

ReNew garantisce:

- **sgancio ottimizzato** grazie al suo design specifico;
- elevate performance in termini di **resistenza e durata** fino al consumo;
- **igiene e sicurezza alimentare** grazie a controlli attenti e rigorosi.

ReNew ha ottenuto certificazioni relativamente alle **emissioni di CO<sub>2</sub>** equivalente secondo la **UNI 14067**.

|                               |  |
|-------------------------------|--|
| <b>Materiale</b>              | PS + rPS   |
| <b>Descrizione</b>            | BICCH 165ML DA ReNew                                     |
| <b>Dimensioni mm.</b>         | h.73 / Ø.sup.70 / Ø.inf.40                               |
| <b>Pezzi per conf.</b>        | 100  |
| <b>Imballo</b>                | 30   |
| <b>Pallet</b>                 | 6x3  |
| <b>Colli totali</b>           | 18   |
| <b>Altezza Pallet</b>         | 183 cm   |
| <b>Temperature utilizzo</b>   | Per bevande calde<br>Max 90°C per 15 minuti              |
| <b>Raccolta differenziata</b> | sacchetto LDPE4--> PLASTICA<br>bicchiere PS6--> PLASTICA |

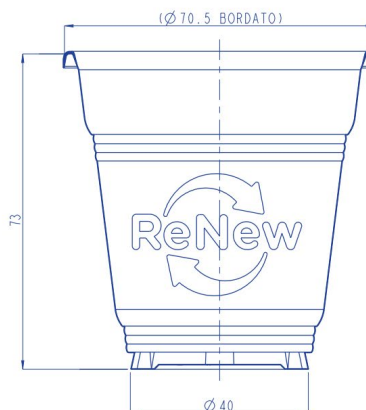

# BICCHIERI IN CARTA



| Codice  | Materiale | Descrizione   | Pezzi x conf. | peso unitario g (+/-5%) | Colore | EAN           | Imballo | Colli x strato | Strati | Colli x Pallet | Altezza pallet (cm) |
|---|-----------|---|---------------|-------------------------|--------|---------------|---------|----------------|--------|----------------|---------------------|
| <b>BICCHIERI IN CARTA PER DISTRIBUTORI AUTOMATICI</b> |           |   |               |                         |        |               |         |                |        |                |                     |
| 42131   | Carta     | Bicchieri CARTA+PE 160ml / 5oz  | 50            | 3,60                    | bianco | 8005090013420 | 20      | 8              | 5      | 40             | 215                 |
| 42215   | Carta     | Bicchieri CARTA+PE 250ml / 9oz  | 50            | 5,80                    | bianco | 8005090011600 | 20      | 6              | 5      | 30             | 215                 |
| <b>BICCHIERI IN CARTA + PE MANUALI</b>                |           |   |               |                         |        |               |         |                |        |                |                     |
| 42175   | Carta     | Bicchieri CARTA+PE 80ml / 2,5oz   | 50            | 2,10                    | bianco | 8005090021586 | 30      | 8              | 6      | 48             | 204                 |
| 42158   | Carta     | Bicchieri CARTA+PE 100ml / 3oz  | 50            | 2,60                    | bianco | 8005090012539 | 30      | 8              | 6      | 48             | 204                 |
| 42159   | Carta     | Bicchieri CARTA+PE 180ml / 6oz  | 50            | 4,10                    | bianco | 8005090012546 | 20      | 8              | 5      | 40             | 215                 |
| 42133   | Carta     | Bicchieri CARTA+PE 210ml / 7oz  | 50            | 4,40                    | bianco | 8005090012553 | 20      | 8              | 5      | 40             | 215                 |
| 42135   | Carta     | Bicchieri CARTA+PE 350ml / 12oz   | 50            | 8,10                    | bianco | 8005090012577 | 20      | 6              | 5      | 30             | 230                 |
| 07884   | Carta     | Bicchieri CARTA+PE 210ml / 7oz<br><i>imb. singolarmente</i>                             | 250           | 4,40                    | bianco | 8005090018029 | 2       | 6              | 4      | 24             | 219                 |
| 07885   | Carta     | Bicchieri CARTA+PE 250ml / 9oz<br><i>imb. singolarmente</i>                             | 250           | 5,80                    | bianco | 8005090018036 | 2       | 6              | 4      | 24             | 219                 |
| <b>BICCHIERI IN CARTA + PLA MANUALI</b>               |           |   |               |                         |        |               |         |                |        |                |                     |
| 33365   | Carta     | Bicchieri CARTA COMPOSTABILE 100ml / 3oz<br><i>con coperchio carta 28102 - PS 28096</i> | 50            | 2,50                    | bianco | 8005090014311 | 30      | 8              | 6      | 48             | 204                 |
| 33364   | Carta     | Bicchieri CARTA COMPOSTABILE 180ml / 6oz<br><i>con coperchio carta 28103 - PS 28107</i> | 50            | 4,10                    | bianco | 8005090013697 | 20      | 8              | 5      | 40             | 215                 |
| 33367   | Carta     | Bicchieri CARTA COMPOSTABILE 250ml / 9oz<br><i>con coperchio carta 28104 - PS 28108</i> | 50            | 5,80                    | bianco | 8005090014335 | 12      | 10             | 5      | 50             | 243                 |

Tolleranza +/-5% su peso, dimensioni e capacità

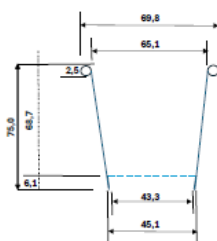

160ml | cod.42131

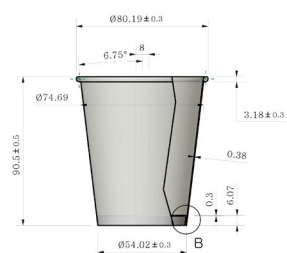

250ml | cod.42215



80ml | cod.42175  
100ml | cod.42158  
180ml | cod.42159  
210ml | cod.42133  
350ml | cod.42135



210ml | cod.07884  
250ml | cod.07885



100ml | cod.33365  
180ml | cod.33364  
250ml | cod.33367

# BICCHIERI IN CARTA



| Codice                                   | Materiale | Descrizione  | Pezzi x conf. | peso unitario g (+/-5%) | Colore | EAN           | Imballo | Colli x strato | Strati | Colli x Pallet | Altezza pallet (cm) |
|--|-----------|--|---------------|-------------------------|--------|---------------|---------|----------------|--------|----------------|---------------------|
| <b>BICCHIERI IN CARTA PER CAFETTERIA</b> |           |  |               |                         |        |               |         |                |        |                |                     |
| 42195                                    | Carta     | Bicchieri CARTA+PE 100ml / 3oz<br><i>con coperchio carta 28102 - PS 28096</i>  | 50            | 2,60                    | moka   | 8005090023467 | 30      | 8              | 6      | 48             | 204                 |
| 42196                                    | Carta     | Bicchieri CARTA+PE 180ml / 6oz<br><i>con coperchio carta 28103 - PS 28107</i>  | 50            | 4,10                    | moka   | 8005090023474 | 20      | 8              | 5      | 40             | 215                 |
| 42197                                    | Carta     | Bicchieri CARTA+PE 210ml / 7oz<br><i>con coperchio carta 28103 - PS 28107</i>  | 50            | 4,40                    | brio   | 8005090023481 | 20      | 8              | 5      | 40             | 215                 |
| 42198                                    | Carta     | Bicchieri CARTA+PE 250ml / 9oz<br><i>con coperchio carta 28104 - PS 28108</i>  | 50            | 5,80                    | brio   | 8005090023498 | 12      | 10             | 5      | 50             | 215                 |
| 42199                                    | Carta     | Bicchieri CARTA+PE 350ml / 12oz<br><i>con coperchio carta 28104 - PS 28108</i> | 50            | 8,10                    | brio   | 8005090023504 | 20      | 6              | 5      | 30             | 218                 |

Tolleranza +/-5% su peso, dimensioni e capacità



**Design MOKA** 100ml | cod. 42195

**Design MOKA** 180ml | cod. 42196



**Design BRIO** 210ml | cod.42197

**Design BRIO** 250ml | cod.42198

**Design BRIO** 350ml | cod.42199

Possibilità di serigrafia personalizzata su bicchieri in Carta + PE e Carta + PLA (3-5-6-7-9-12oz)

Quantitativo minimo: 300.000 pezzi per singola capacità

Confezionamento: busta neutra

Tempi: 4 settimane dall'approvazione della bozza cliché

**IMPORTANTE: INDICARE SEMPRE SE IL BICCHIERE E' DESTINATO ALL'USO MANUALE O AUTOMATICO**

# COPERCHI PER BICCHIERI IN CARTA



| Codice | Materiale | Descrizione                           | Pezzi x conf. | peso unitario g (+/-5%) | Colore | EAN           | Imballo | Colli x strato | Strati | Colli x Pallet | Altezza pallet (cm) |
|--------|-----------|---------------------------------------|---------------|-------------------------|--------|---------------|---------|----------------|--------|----------------|---------------------|
| 28102  | Carta     | Coperchi CARTA+PE x Bicchieri 3oz     | 50            | 2,00                    | bianco | 8005090018821 | 20      | 6              | 6      | 36             | 201                 |
| 28103  | Carta     | Coperchi CARTA+PE x Bicchieri 5-6-7oz | 50            | 2,60                    | bianco | 8005090018838 | 20      | 6              | 5      | 30             | 200                 |
| 28104  | Carta     | Coperchi CARTA+PE x Bicchieri 9-12oz  | 50            | 3,10                    | bianco | 8005090018845 | 20      | 6              | 5      | 30             | 200                 |
| 28096  | PS        | Coperchi PS x Bicchieri carta 3oz     | 100           | 0,80                    | bianco | 8005090014724 | 36      | 6              | 5      | 30             | 228                 |
| 28107  | PS        | Coperchi PS X Bicchieri 5-6-7 oz      | 50            | 1,90                    | bianco | 8005090022477 | 20      | 12             | 4      | 48             | 194                 |
| 28108  | PS        | Coperchi PS x Bicchieri carta 9-12oz  | 50            | 2,00                    | bianco | 8005090022484 | 20      | 11             | 4      | 44             | 198,4               |

Tolleranza +/-5% su peso, dimensioni e capacità



3OZ | cod. 28102



5-6-7OZ | cod.28103



9-12OZ | cod.28104



3OZ | cod. 28096



5-6-7OZ | cod. 28107



9-12OZ | cod.28108

# PALETTE



| Codice                                       | Materiale | Descrizione                                    | Pezzi x conf. | peso unitario g (+/-5%) | Colore      | EAN           | Imballo | Colli x strato | Strati | Colli x Pallet | Altezza pallet (cm) |
|--|-----------|--|---------------|-------------------------|-------------|---------------|---------|----------------|--------|----------------|---------------------|
| <b>PALETTE LEGNO DISTRIBUTORI AUTOMATICI</b> |           |  |               |                         |             |               |         |                |        |                |                     |
| 05046  | Legno     | palette legno DA 90 mm                         | 2.250         | 0,70                    | legno       | 8005090016377 | 10      | 6              | 3      | 18             | 171                 |
| 05045  | Legno     | palette legno DA 105 mm                        | 2.250         | 0,83                    | legno       | 8005090016292 | 10      | 6              | 3      | 18             | 189                 |
| <b>PALETTE LEGNO DISTRIBUTORI AUTOMATICI</b> |           |  |               |                         |             |               |         |                |        |                |                     |
| 05051  | PS Reuse  | palette PS DA 90mm TR REUSE                    | 2.250         | 0,80                    | trasparenti | 8057913000094 | 10      | 6              | 6      | 36             | 201                 |
| 05052  | PS Reuse  | palette PS DA 105mm TR REUSE                   | 2.250         | 0,90                    | trasparenti | 8057913000100 | 10      | 6              | 6      | 36             | 195                 |
| <b>PALETTE LEGNO MANUALI</b>                 |           |  |               |                         |             |               |         |                |        |                |                     |
| 05047  | Palette   | palette legno 90mm <b>inc.singolarmente</b>    | 50            | 0,70                    | legno       | 8005090014380 | 48      | 12             | 8      | 96             | 195                 |
| 05049  | Palette   | palette legno 105mm <b>inc.singolarmente</b>   | 50            | 0,86                    | legno       | 8005090014397 | 48      | 12             | 8      | 96             | 195                 |
| 05044  | Palette   | palette legno 124,6mm <b>inc.singolarmente</b> | 100           | 1,08                    | legno       | 8005090014410 | 100     | 6              | 4      | 24             | 213                 |

Tolleranza +/-5% su peso, dimensioni e capacità



90 mm | cod. 05046 – 05047  
 105 mm | cod. 05045 – 05049  
 124,6 mm | cod. 05044

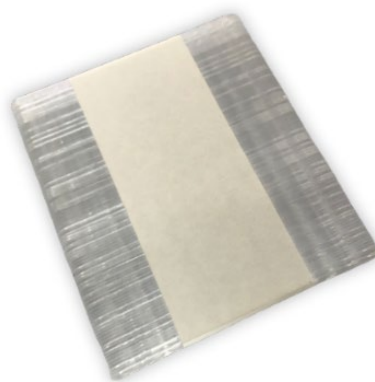

90 mm | cod. 05051  
 105 mm | cod. 05052



**DOpla S.r.l**

Via Nuova Trevigiana, 126

31032 Casale sul Sile (TV) Italia

Tel: +39 0422 3885

**[infoprodotto@dopla.com](mailto:infoprodotto@dopla.com) - [www.dopla.com](http://www.dopla.com)**